

Gebläsekonvektoren mit Zentrifugallüfter und EC-Motor

ESTRO i 1 - 9 kW



Bürstenloser Motor



Anlage mit zwei Rohren



Anlage mit vier Rohren



Vertikale Installation



Zentrifugallüfter



Horizontale Installation

Energieersparnis und Komfort in einer einzigen Lösung

Die das ESTRO-Projekt kennzeichnende kontinuierliche Innovation hat zur Fertigung von Gebläsesätzen mit invertergesteuerten EC-Permanentmagnetmotoren geführt.

Der Einsatz dieses Motortyps erlaubt eine signifikante Reduzierung der Leistungsaufnahme, einen besseren gefühlten thermohygrometrischen Komfort und eine bedeutende Reduzierung der Schallemission.

Analysen und Prüfungen haben gezeigt, wie die Reduzierung der Leistungsaufnahme gegenüber herkömmlichen AC-Motoren sogar 70% beim integrierten Betrieb beträgt, bei einer entsprechenden Reduzierung des CO₂-Ausstoßes.

Die DC-Invertertechnologie erlaubt das kontinuierliche Anpassen des Luftdurchsatzes an die effektiven Umgebungsbedingungen, was die für die stufenweise Regelung typischen Temperaturschwankungen signifikant reduziert. Die durchgehende Modulation des Luftdurchsatzes bewirkt die Anpassung der gelieferten Wärmeleistung und folglich ein schnelles Erreichen der eingestellten Raumtemperatur sowie außerordentlich niedrige Schallpegel während der Aufrechterhaltungsphasen.

Die Gebläsekonvektoren ESTRO i verwenden Mikroprozessorsteuertafeln MYCOMFORT LARGE und EVO, die dank der Analog- und Digital-Eingänge und raffinierter Regelungslogiken perfekt den Betrieb der Motoren EC und der Modulierventile verwalten.

PLUS

- » Invertergesteuerter Motor EC
- » Niedrigen Energieverbrauch
- » Modulierender Betrieb
- » Maximale Laufruhe
- » Batterie bis 4 Reihen



VERFÜGBARE VERSIONEN

| | |
|-------------------|--|
| ESTRO FL i | Wandinstallation mit Verkleidung |
| ESTRO FA i | Wandnischeninstallation mit Verkleidung |
| ESTRO CL i | Wandinstallation mit Verkleidung |
| ESTRO FU i | Boden- und Deckeninstallation mit Verkleidung |
| ESTRO FP i | Deckeninstallation mit Verkleidung |
| ESTRO FB i | Boden- und Deckeninstallation mit Verkleidung (niedrige Bauhöhe) |

| | |
|--------------------|--|
| ESTRO FC i | Vertikal- und Horizontal-Unterputzinstallation mit Ansaugung hinten |
| ESTRO FF i | Vertikal- und Horizontal-Unterputzinstallation mit Ansaugung vorne |
| ESTRO FBC i | Vertikal- und Horizontal-Unterputzinstallation mit Ansaugung vorne, niedrige Bauhöhe |

HAUPTBESTANDTEILE
Verkleidung

Besteht aus einer lackierten Stahlblechtafel; Seitenteile, Luftausblasgitter (um 180° verstellbar) und Sauggitter bestehen aus ABS.

Struktur

Gefertigt aus starkem, verzinktem Stahlblech, wärme- und schallsoliert mit selbstlöschenden Tafeln Klasse 1. Die Ausführungen FUi – FBi – FCI – FFi und FBCi sind dank dem doppelten Kondenswassersammel- und -ablasssystem sowohl für die vertikale als die horizontale Installation vorgerüstet.

Wärmetauscherbatterie

Mit hohem Wirkungsgrad, aus Kupferrohren und Aluminiumrippen, ausgestattet mit Verteilern aus Messing und Entlüftungsventil. Die Hydraulikanschlüsse sind bei der Installation umkehrbar. Auf Anfrage kann eine zusätzliche Batterie für Anlagen mit 4 Leitungen installiert werden.

Ventilatoren

Zentrifugallüfter mit Doppelsaugung, statisch und dynamisch ausgewuchtet; gefertigt aus antistatischem ABS, Schaufeln mit Flügelprofil, versetzte Module. Die Lüfter sind eingebaut in eine ABS-Hochleistungsschnecke.

EC-Elektromotor

Permanentmagnetmotor Die Einheit ist mit Inverterkarte zur Kontrolle des Motors ausgestattet, die eine präzise Einstellung der Drehgeschwindigkeit des Motors erlaubt (Steuersignal 0-10V).

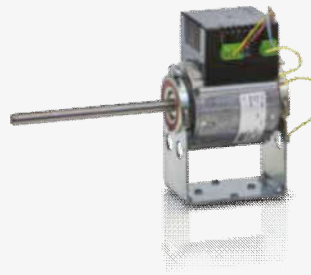
Luftfilter

Regenerierbarer Filter aus Polypropylenwaben, leicht abnehmbar für Wartungsarbeiten. In den Ausführungen FUi und FBi sind die Luftfilter in das Ansauggitter eingesetzt.

ZUBEHÖR

| | | | |
|---|--|---|---|
| Elektronische Mikroprozessorsteuertafeln mit display | | ZL | Standfußpaar mit Blende für ESTRO FL |
| DIST | Distanzhalter Steuerung MYCOMFORT zur Wandmontage | ZLG | Standfüße mit Blende und mit Vordergitter für ESTRO FL |
| EVO-2-TOUCH | Touchscreen-Bedienoberfläche 2,8" für EVO-Steuerung | Rückpaneel | |
| EVOBOARD | Leistungsplatine für Steuerung EVO | PH | Lackiertes Rückpaneel, horizontale Geräteinstallation mit Verkleidung |
| EVO DISP | Anwenderschnittstelle mit Display zur EVO-Steuerung | PV | Lackiertes Rückpaneel, vertikale Geräteinstallation mit Verkleidung |
| EYNAVEL | Vorrichtung für die Kommunikation über WiFi oder Bluetooth zwischen EVOBOARD und Smartphone | Luftausblasgitter und Luftansauggitter | |
| KB E | Installationskit MY COMFORT am Gerät | GE | Außenluftansauggitter aus Aluminium mit Gegenrahmen |
| MCLE | Mikroprozessorstuerung mit MYCOMFORT LARGE-Display | GEF | Außenluftansauggitter aus Aluminium mit Gegenrahmen und Luftfilter |
| MCSUE | Feuchtigkeitssfühler für Steuerungen MYCOMFORT (MEDIUM und LARGE), EVO | GM | Luftausblasgitter aus Aluminium, mit doppeltem Rang, mit Gegenrahmen |
| MCSWE | Wasserfühler für Steuerungen MYCOMFORT, EVO | RGC | Mischkammer mit runden Bündeln für Luftauslassgitter |
| Elektronische Mikroprozessorsteuertafeln | | Mischkammer und Anschlüsse | |
| KB A | Kit für die Installation der TED-Steuerungen an ESTRO FA | RA90 | Winkel Sauganschluss |
| KB L DX | Kit für die Installation der TED-Steuerungen RECHTS an ESTRO FL / FU / FB | RAD | Gerader Sauganschluss |
| KB L SX | Kit für die Installation der TED-Steuerungen LINKS an ESTRO FL / FU / FB | RADC | Mischkammer Ansaugung mit runden Bündeln |
| TED 10 | Elektronische Steuerung zur Regelung des Lüfters Inverter EC und 1 oder 2 Ventile ON/OFF 230V | RM90 | Winkelausblas Anschluss |
| TED SWA | Luft- oder Wassertemperaturfühler für TED-Steuerungen | RM90C | Wärmeisolierter Winkelausblasanschluss |
| Leistungsschnittstelle und Steuerungen für Schieber | | RMCD | Wärmeisolierter gerader Ausblasanschluss |
| CSB | Steuerung am Gerät zum proportionalen Öffnen und Schließen des angetriebenen Schiebers | RMCD C | Mischkammer Auslass mit runden Bündeln |
| CSD | Unterputzwandsteuerung zum proportionalen Öffnen und Schließen des angetriebenen Schiebers SM | RMD | Gerader Ausblasanschluss |
| Zusätzliche Batterie für Anlagen mit 4 Rohren | | Außenluftansaugchieber | |
| DF | Zusätzliche Batterie mit einer Reihe für Anlagen mit 4 Rohren (nicht verwendbar für die Modelle M) | SM | Angetriebener Schieber, Motor rechts, mit Transformator |
| Zusätzliche Kondenswassersammelbecken, Isolationschalen, Kondenswasserablasspumpen | | SM | Angetriebener Schieber, Motor links, mit Transformator |
| BH | Zusätzliches Becken für Gebläsekonvektoren zur horizontalen Installation | SM | Motorisierte Luftklappe |
| BV | Zusätzliches Becken für Gebläsekonvektoren zur vertikalen Installation | SMC | Angetriebener Schieber, Motor rechts, mit zentralisierter Steuerung |
| GVKVL | Isolationschale für Ventil VKS, Hydraulikanschlüsse links | SMC | Angetriebener Schieber, Motor links, mit zentralisierter Steuerung |
| GVKVR | Isolationschale für Ventil VKS, Hydraulikanschlüsse rechts | Ventile | |
| KSC | Kondenswasserablass-Kit | RV | 2-Wege-Ventil, EIN/AUS-Stellantrieb, 230-V-Stromversorgung, Hydraulikszuf auf der Anschlussseite, für Hauptbatterie |
| Standfüße mit Blende | | KVM | 2-Wege-Ventil, modulierungs-Stellantrieb, 24-V-Stromversorgung, Hydraulik-Kits an den Anschlüssen, für Hauptbatterie |
| ZA | Standfußpaar mit Blende für ESTRO FA | VPIC | 2-Wege-Ventile pressure independent, EIN/AUS- oder modulierende-Stellantriebe, 230-V- oder 24-V-Stromversorgung, Hydraulik-Kits, für Hauptbatterie und Zusatzbatterie |
| ZAG | Standfußpaar mit Blende und mit Vordergitter für ESTRO FA | | |
| ZC | Standfußpaar mit Blende für ESTRO CL | | |
| ZCG | Standfußpaar mit Blende und mit Vordergitter für ESTRO CL | | |

TECHNISCHE NENNDATEN - 2 ROHR

| ESTRO i | | | 1 | | | 3 | | | 4 | | | 4M | | |
|-----------------------|--------|-------------------|------|------|------|------|------|------|------|------|------|------|------|------|
| Velindigkeit | | | Min | med | Max | Min | med | Max | Min | med | Max | Min | med | Max |
| Eingangsspannung | (E) | V | 4,00 | 5,30 | 6,50 | 5,20 | 6,90 | 8,40 | 5,20 | 6,90 | 8,40 | 5,20 | 6,90 | 8,40 |
| Gesamtkühlleistung | (1)(E) | kW | 0,77 | 0,91 | 1,14 | 1,25 | 1,51 | 1,72 | 1,35 | 1,69 | 1,94 | 1,49 | 1,84 | 2,22 |
| Sensible Kühlleistung | (1)(E) | kW | 0,59 | 0,69 | 0,86 | 0,94 | 1,13 | 1,28 | 1,04 | 1,30 | 1,49 | 1,05 | 1,31 | 1,58 |
| Klasse F CEER | (E) | | B | | | | | | | | | | | |
| Waserdurchsatz | (2) | l/h | 133 | 157 | 196 | 215 | 260 | 296 | 232 | 291 | 334 | 257 | 317 | 382 |
| Druckverlust | (2)(E) | kPa | 4 | 5 | 7 | 8 | 11 | 14 | 7 | 10 | 13 | 10 | 14 | 20 |
| Heizleistung | (3)(E) | kW | 0,95 | 1,11 | 1,32 | 1,45 | 1,72 | 1,84 | 1,50 | 1,81 | 2,15 | 1,53 | 1,88 | 2,29 |
| Klasse F CCOP | (E) | | C | | | B | | | B | | | C | | |
| Waserdurchsatz | (3) | l/h | 164 | 191 | 227 | 250 | 296 | 317 | 258 | 312 | 370 | 263 | 324 | 394 |
| Druckverlust | (3)(E) | kPa | 5 | 6 | 8 | 9 | 12 | 14 | 6 | 9 | 12 | 9 | 12 | 17 |
| Nennluftdurchsatz | | m ³ /h | 149 | 189 | 231 | 211 | 271 | 344 | 211 | 271 | 344 | 211 | 271 | 344 |
| Leistungsaufnahme | (E) | W | 6 | 8 | 9 | 7 | 9 | 19 | 7 | 9 | 19 | 9 | 12 | 24 |
| Globale Schalleistung | (4)(E) | dB(A) | 30 | 32 | 40 | 38 | 44 | 49 | 40 | 44 | 50 | 41 | 45 | 51 |

| ESTRO i | | | 5 | | | 6 | | | 6M | | | 7 | | |
|-----------------------|--------|-------------------|------|------|------|------|------|------|------|------|------|------|------|------|
| Velindigkeit | | | Min | med | Max | Min | med | Max | Min | med | Max | Min | med | Max |
| Eingangsspannung | (E) | V | 3,80 | 5,70 | 7,30 | 3,80 | 5,70 | 7,30 | 3,80 | 5,70 | 7,30 | 3,60 | 5,40 | 8,00 |
| Gesamtkühlleistung | (1)(E) | kW | 1,59 | 2,02 | 2,40 | 1,75 | 2,37 | 2,91 | 1,92 | 2,63 | 3,27 | 1,97 | 2,62 | 3,49 |
| Sensible Kühlleistung | (1)(E) | kW | 1,17 | 1,56 | 1,86 | 1,25 | 1,69 | 2,09 | 1,32 | 1,82 | 2,28 | 1,44 | 2,03 | 2,73 |
| Klasse F CEER | (E) | | A | | | A | | | A | | | C | | |
| Waserdurchsatz | (2) | l/h | 274 | 348 | 413 | 301 | 408 | 501 | 331 | 453 | 563 | 339 | 451 | 601 |
| Druckverlust | (2)(E) | kPa | 8 | 12 | 16 | 5 | 8 | 11 | 7 | 12 | 17 | 4 | 7 | 12 |
| Heizleistung | (3)(E) | kW | 1,74 | 2,26 | 2,70 | 1,76 | 2,37 | 2,94 | 1,74 | 2,41 | 3,03 | 2,39 | 3,13 | 4,05 |
| Klasse F CCOP | (E) | | A | | | A | | | B | | | C | | |
| Waserdurchsatz | (3) | l/h | 300 | 389 | 465 | 303 | 408 | 506 | 300 | 415 | 522 | 412 | 539 | 697 |
| Druckverlust | (3)(E) | kPa | 8 | 12 | 17 | 5 | 8 | 11 | 6 | 10 | 15 | 5 | 8 | 13 |
| Nennluftdurchsatz | | m ³ /h | 241 | 341 | 442 | 241 | 341 | 442 | 241 | 341 | 442 | 320 | 450 | 640 |
| Leistungsaufnahme | (E) | W | 6 | 8 | 16 | 8 | 10 | 20 | 6 | 8 | 16 | 10 | 17 | 34 |
| Globale Schalleistung | (4)(E) | dB(A) | 35 | 43 | 48 | 36 | 42 | 48 | 35 | 43 | 49 | 35 | 46 | 52 |

| ESTRO i | | | 8 | | | 9 | | | 9M | | | 95 | | |
|-----------------------|--------|-------------------|------|------|------|------|------|------|------|------|------|------|------|------|
| Velindigkeit | | | Min | med | Max | Min | med | Max | Min | med | Max | Min | med | Max |
| Eingangsspannung | (E) | V | 3,70 | 5,40 | 8,00 | 5,00 | 6,70 | 8,90 | 5,00 | 6,70 | 8,90 | 4,80 | 6,10 | 8,30 |
| Gesamtkühlleistung | (1)(E) | kW | 2,50 | 3,26 | 4,30 | 2,99 | 3,64 | 4,48 | 3,51 | 4,35 | 5,37 | 3,41 | 4,17 | 5,22 |
| Sensible Kühlleistung | (1)(E) | kW | 1,79 | 2,44 | 3,12 | 2,31 | 2,90 | 3,62 | 2,46 | 3,05 | 3,79 | 2,47 | 3,11 | 3,95 |
| Klasse F CEER | (E) | | A | | | B | | | A | | | A | | |
| Waserdurchsatz | (2) | l/h | 430 | 561 | 740 | 515 | 627 | 771 | 604 | 749 | 925 | 587 | 718 | 899 |
| Druckverlust | (2)(E) | kPa | 6 | 10 | 15 | 7 | 10 | 14 | 11 | 16 | 24 | 10 | 14 | 21 |
| Heizleistung | (3)(E) | kW | 2,47 | 3,24 | 4,24 | 3,36 | 4,11 | 4,88 | 3,53 | 4,37 | 5,39 | 3,52 | 4,32 | 5,49 |
| Klasse F CCOP | (E) | | B | | | | | | | | | | | |
| Waserdurchsatz | (3) | l/h | 425 | 558 | 730 | 579 | 708 | 840 | 608 | 753 | 928 | 606 | 744 | 945 |
| Druckverlust | (3)(E) | kPa | 5 | 8 | 14 | 7 | 9 | 13 | 10 | 14 | 20 | 8 | 12 | 18 |
| Nennluftdurchsatz | | m ³ /h | 361 | 497 | 706 | 470 | 605 | 785 | 470 | 605 | 785 | 488 | 615 | 814 |
| Leistungsaufnahme | (E) | W | 10 | 13 | 27 | 15 | 20 | 41 | 17 | 23 | 47 | 15 | 18 | 43 |
| Globale Schalleistung | (4)(E) | dB(A) | 35 | 43 | 53 | 43 | 49 | 56 | 44 | 50 | 57 | 44 | 51 | 58 |

- (1) Wassertemperatur 7 °C/12 °C, Lufttemperatur 27 °C Trockenkugel, 19 °C Feuchtkugel (47% relative Feuchtigkeit) ausgedrückt gemäß EN1397:2021
 (2) Wassertemperatur 7 °C/12 °C, Lufttemperatur 27 °C Trockenkugel, 19 °C Feuchtkugel (47% relative Feuchtigkeit)
 (3) Wassertemperatur 45 °C / 40 °C, Lufttemperatur 20 °C
 (4) Schalleistung gemessen gemäß ISO 3741 und ISO 3742
 (E) EUROVENT Zertifikate
 Spannungsversorgung 230-1-50 (V-ph-Hz)

ANMERKUNG: Die Abmessungen der Ausführung ESTRO i Inverter sind die gleichen der Ausführung ESTRO ON/OFF. Sie sind auf Seite 45 angegeben

TECHNISCHE NENNDATEN - 2 ROHR

| ESTRO i | | | 11 | | | 11M | | |
|------------------------|--------|-------------------|------|------|------|------|------|------|
| Velindigkeit | | | Min | med | Max | Min | med | Max |
| Eingangsspannung | (E) | V | 3,60 | 6,20 | 8,60 | 3,60 | 6,20 | 8,60 |
| Gesamtkühlleistung | (1)(E) | kW | 4,11 | 6,24 | 8,02 | 4,65 | 6,94 | 8,89 |
| Sensible Kühlleistung | (1)(E) | kW | 3,05 | 4,63 | 5,96 | 3,28 | 4,91 | 6,30 |
| Klasse FCEER | (E) | | B | | | A | | |
| Wasserdurchsatz | (2) | l/h | 708 | 1075 | 1381 | 801 | 1195 | 1531 |
| Druckverlust | (2)(E) | kPa | 6 | 13 | 20 | 9 | 19 | 29 |
| Heizleistung | (3)(E) | kW | 4,39 | 6,53 | 8,37 | 4,75 | 7,02 | 9,00 |
| Klasse FCCOP | (E) | | B | | | | | |
| Wasserdurchsatz | (3) | l/h | 756 | 1124 | 1441 | 818 | 1209 | 1550 |
| Druckverlust | (3)(E) | kPa | 6 | 12 | 18 | 8 | 16 | 25 |
| Nennluftdurchsatz | | m ³ /h | 642 | 1022 | 1393 | 642 | 1022 | 1393 |
| Leistungsaufnahme | (E) | W | 17 | 50 | 114 | 13 | 38 | 87 |
| Globale Schallleistung | (4)(E) | dB(A) | 49 | 60 | 67 | 50 | 61 | 68 |

- (1) Wassertemperatur 7 °C/12 °C, Lufttemperatur 27 °C Trockenkugel, 19 °C Feuchtkugel (47% relative Feuchtigkeit) ausgedrückt gemäß EN1397:2021
(2) Wassertemperatur 7 °C/12 °C, Lufttemperatur 27 °C Trockenkugel, 19 °C Feuchtkugel (47% relative Feuchtigkeit)
(3) Wassertemperatur 45 °C / 40 °C, Lufttemperatur 20 °C
(4) Schallleistung gemessen gemäß ISO 3741 und ISO 3742
(E) EUROVENT Zertifikate
Spannungsversorgung 230-1-50 (V-ph-Hz)

ANMERKUNG: Die Abmessungen der Ausführung ESTRO i Inverter sind die gleichen der Ausführung ESTRO ON/OFF. Sie sind auf Seite 45 angegeben

TECHNISCHE NENNDATEN - 4 ROHR

| ESTRO i | | | 1 | | | 3 | | | 4 | | | 5 | | |
|------------------------|--------|-------------------|------|------|------|------|------|------|------|------|------|------|------|------|
| Veilindigkeit | | | Min | med | Max | Min | med | Max | Min | med | Max | Min | med | Max |
| Eingangsspannung | (E) | V | 4,00 | 5,30 | 6,50 | 5,10 | 6,60 | 8,10 | 5,10 | 6,60 | 8,10 | 3,70 | 5,50 | 7,20 |
| Gesamtkühlleistung | (1)(E) | kW | 0,75 | 0,89 | 1,12 | 1,23 | 1,47 | 1,67 | 1,25 | 1,55 | 1,77 | 1,57 | 1,99 | 2,37 |
| Sensible Kühlleistung | (1)(E) | kW | 0,57 | 0,68 | 0,85 | 0,92 | 1,10 | 1,25 | 0,97 | 1,21 | 1,44 | 1,16 | 1,53 | 1,84 |
| Klasse FCEER | (E) | | C | | | B | | | B | | | A | | |
| Wasserdurchsatz | (2) | l/h | 129 | 153 | 193 | 212 | 253 | 288 | 215 | 267 | 305 | 270 | 343 | 408 |
| Druckverlust | (2)(E) | kPa | 4 | 5 | 7 | 8 | 11 | 14 | 7 | 10 | 13 | 8 | 12 | 16 |
| Heizleistung | (3)(E) | kW | 1,18 | 1,31 | 1,49 | 1,36 | 1,56 | 1,76 | 1,36 | 1,56 | 1,76 | 1,78 | 2,18 | 2,53 |
| Klasse FCCOP | (E) | | B | | | B | | | B | | | B | | |
| Wasserdurchsatz | (3) | l/h | 102 | 113 | 128 | 117 | 134 | 152 | 117 | 134 | 152 | 153 | 188 | 218 |
| Druckverlust | (3)(E) | kPa | 2 | 3 | 4 | 4 | 5 | 7 | 4 | 5 | 6 | 2 | 3 | 3 |
| Nennluftdurchsatz | | m ³ /h | 146 | 184 | 226 | 205 | 261 | 330 | 205 | 261 | 327 | 238 | 334 | 432 |
| Leistungsaufnahme | (E) | W | 7 | 8 | 9 | 7 | 8 | 18 | 7 | 8 | 18 | 8 | 10 | 19 |
| Globale Schallleistung | (4)(E) | dB(A) | 29 | 32 | 40 | 40 | 44 | 49 | 38 | 44 | 50 | 34 | 43 | 48 |

| ESTRO i | | | 6 | | | 7 | | | 8 | | |
|------------------------|--------|-------------------|------|------|------|------|------|------|------|------|------|
| Veilindigkeit | | | Min | med | Max | Min | med | Max | Min | med | Max |
| Eingangsspannung | (E) | V | 3,80 | 5,70 | 7,30 | 3,60 | 5,40 | 8,00 | 3,70 | 5,40 | 8,00 |
| Gesamtkühlleistung | (1)(E) | kW | 1,72 | 2,32 | 2,86 | 1,95 | 2,59 | 3,44 | 2,47 | 3,22 | 4,24 |
| Sensible Kühlleistung | (1)(E) | kW | 1,23 | 1,65 | 2,06 | 1,43 | 2,01 | 2,69 | 1,77 | 2,41 | 3,07 |
| Klasse FCEER | (E) | | A | | | | | | | | |
| Wasserdurchsatz | (2) | l/h | 296 | 400 | 492 | 336 | 446 | 592 | 425 | 554 | 730 |
| Druckverlust | (2)(E) | kPa | 5 | 8 | 11 | 4 | 7 | 12 | 5 | 7 | 12 |
| Heizleistung | (3)(E) | kW | 1,88 | 2,31 | 2,68 | 2,82 | 3,47 | 4,20 | 2,73 | 3,22 | 3,82 |
| Klasse FCCOP | (E) | | B | | | B | | | A | | |
| Wasserdurchsatz | (3) | l/h | 162 | 199 | 231 | 243 | 299 | 362 | 235 | 277 | 329 |
| Druckverlust | (3)(E) | kPa | 2 | 3 | 4 | 8 | 12 | 16 | 8 | 10 | 14 |
| Nennluftdurchsatz | | m ³ /h | 237 | 332 | 431 | 316 | 444 | 628 | 356 | 490 | 690 |
| Leistungsaufnahme | (E) | W | 6 | 11 | 17 | 9 | 12 | 17 | 9 | 13 | 25 |
| Globale Schallleistung | (4)(E) | dB(A) | 33 | 41 | 47 | 36 | 45 | 53 | 39 | 46 | 56 |

(1) Wassertemperatur 7 °C/12 °C, Lufttemperatur 27 °C Trockenkugel, 19 °C Feuchtkugel (47% relative Feuchtigkeit) ausgedrückt gemäß EN1397:2021

(2) Wassertemperatur 7 °C/12 °C, Lufttemperatur 27 °C Trockenkugel, 19 °C Feuchtkugel (47% relative Feuchtigkeit)

(3) Wassertemperatur 65 °C / 55 °C, Lufttemperatur 20 °C

(4) Schallleistung gemessen gemäß ISO 3741 und ISO 3742

(E) EUROVENT Zertifikate

ANMERKUNG: Die Abmessungen der Ausführung ESTRO i Inverter sind die gleichen der Ausführung ESTRO ON/OFF. Sie sind auf Seite 45 angegeben

TECHNISCHE NENNDATEN - 4 ROHR

| ESTRO i | | | 9 | | | 95 | | | 11 | | |
|-----------------------|--------|-------------------|------|------|------|------|------|------|------|------|------|
| Velindigkeit | | | Min | med | Max | Min | med | Max | Min | med | Max |
| Eingangsspannung | (E) | V | 5,00 | 6,70 | 8,70 | 4,80 | 6,10 | 8,30 | 3,60 | 6,20 | 8,60 |
| Gesamtkühlleistung | (1)(E) | kW | 3,10 | 3,79 | 4,64 | 3,53 | 4,32 | 5,39 | 3,76 | 5,67 | 7,20 |
| Sensible Kühlleistung | (1)(E) | kW | 2,27 | 2,85 | 3,54 | 2,42 | 3,06 | 3,86 | 3,00 | 4,52 | 5,73 |
| Klasse FCEER | (E) | | B | | | A | | | B | | |
| Wasserdurchsatz | (2) | l/h | 534 | 653 | 799 | 608 | 744 | 928 | 647 | 976 | 1240 |
| Druckverlust | (2)(E) | kPa | 7 | 10 | 14 | 10 | 14 | 20 | 5 | 10 | 16 |
| Heizleistung | (3)(E) | kW | 3,55 | 4,07 | 4,64 | 3,70 | 4,20 | 4,84 | 4,85 | 6,29 | 7,35 |
| Klasse FCCOP | (E) | | B | | | | | | | | |
| Wasserdurchsatz | (3) | l/h | 306 | 350 | 400 | 319 | 362 | 417 | 418 | 542 | 633 |
| Druckverlust | (3)(E) | kPa | 7 | 8 | 11 | 7 | 9 | 12 | 14 | 22 | 29 |
| Nennluftdurchsatz | | m ³ /h | 460 | 593 | 763 | 478 | 603 | 792 | 636 | 1007 | 1362 |
| Leistungsaufnahme | (E) | W | 19 | 24 | 46 | 13 | 16 | 34 | 18 | 51 | 116 |
| Globale Schalleistung | (4)(E) | dB(A) | 46 | 52 | 56 | 46 | 52 | 59 | 48 | 58 | 66 |

- (1) Wassertemperatur 7 °C/12 °C, Lufttemperatur 27 °C Trockenkugel, 19 °C Feuchtkugel (47% relative Feuchtigkeit) ausgedrückt gemäß EN1397:2021
(2) Wassertemperatur 7 °C/12 °C, Lufttemperatur 27 °C Trockenkugel, 19 °C Feuchtkugel (47% relative Feuchtigkeit)
(3) Wassertemperatur 65 °C / 55 °C, Lufttemperatur 20 °C
(4) Schalleistung gemessen gemäß ISO 3741 und ISO 3742
(E) EUROVENT Zertifikate

ANMERKUNG: Die Abmessungen der Ausführung ESTRO i Inverter sind die gleichen der Ausführung ESTRO ON/OFF. Sie sind auf Seite 45 angegeben

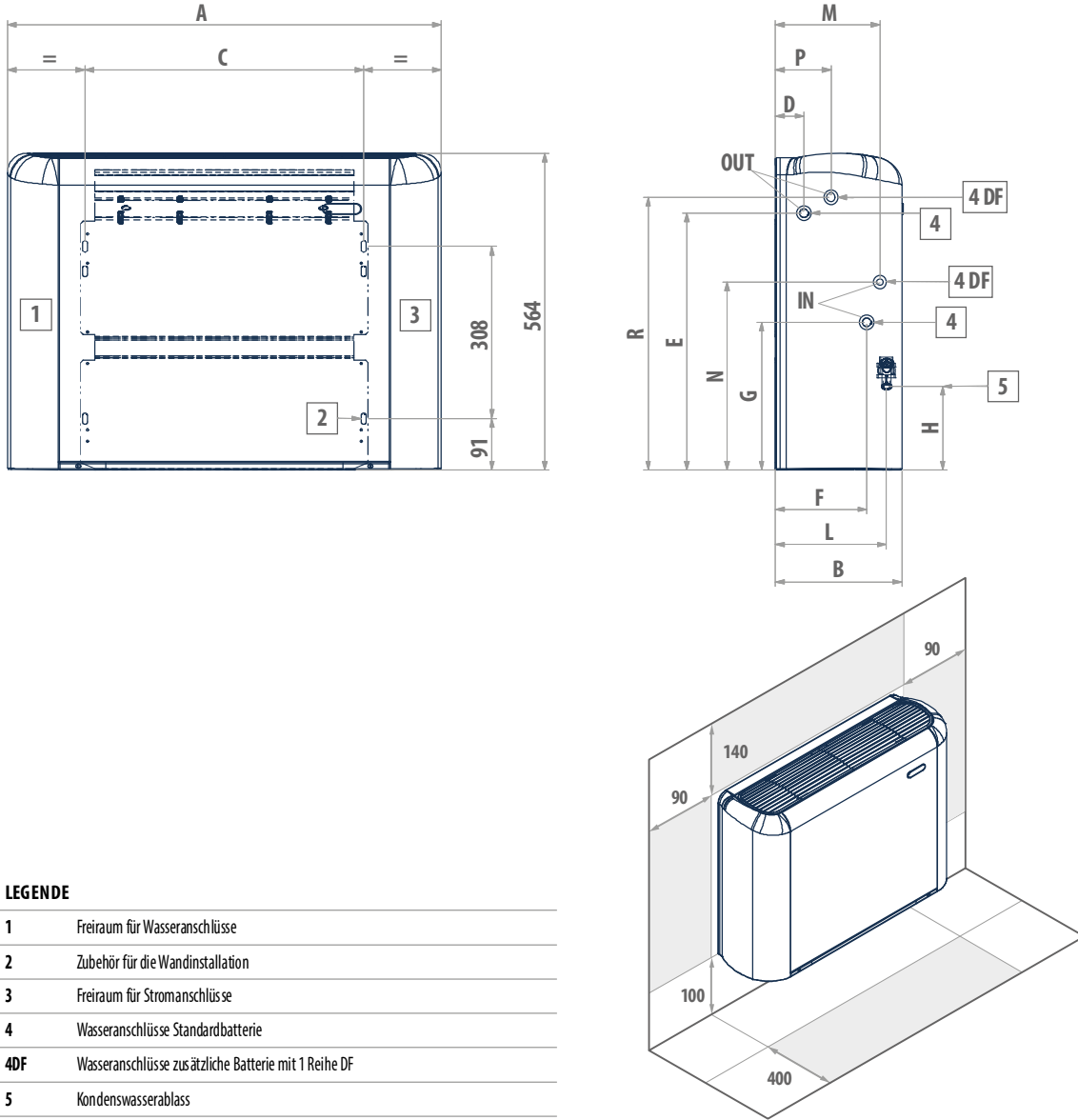
MASSZEICHNUNG
ESTRO FL - CL

LEGENDE

| | |
|-----|--|
| 1 | Freiraum für Wasseranschlüsse |
| 2 | Zubehör für die Wandinstallation |
| 3 | Freiraum für Stromanschlüsse |
| 4 | Wasseranschlüsse Standardbatterie |
| 4DF | Wasseranschlüsse zusätzliche Batterie mit 1 Reihe DF |
| 5 | Kondenswasserablass |

| ESTRO | 1 | 2 | 3 | 4 | 4M | 5 | 6 | 6M | 7 | 7M | 8 | 8M | 9 | 9M | 95 | 10 | 10M | 11 | 11M | 12 | |
|--|---|---|---|---|----|---|---|----|---|----|---|----|---|----|----|----|-----|----|-----|----|---|
| Motoren ON/OFF mit 3 Geschwindigkeiten | x | x | x | x | x | x | x | x | x | x | x | x | x | x | x | x | x | x | x | x | x |
| Motoren ON/OFF mit 6 Geschwindigkeiten | x | - | x | x | x | x | x | x | x | x | x | x | x | x | x | - | - | - | - | - | - |
| Invertergesteuerter Motor | x | - | x | x | x | x | x | x | x | - | x | - | x | x | x | - | - | x | x | - | |
| GreenTech Invertergesteuerter Motor | x | - | x | x | x | x | x | x | x | - | x | - | x | x | - | - | - | - | - | - | |

x = verfügbar

| ESTRO | A | B | C | D | E | F | G | H | L | M | N | P | R | 4 | 4DF | 5 | |
|---------------------------------|------|-----|------|----|-----|-----|-----|-----|-----|-----|-----|-----|-----|-----|-----|----|----|
| | mm | mm | mm | mm | mm | mm | mm | mm | mm | mm | mm | mm | mm | " | " | mm | kg |
| 1 - 2 - 3 - 4 - 4M | 774 | 226 | 498 | 51 | 458 | 163 | 263 | 149 | 198 | 187 | 335 | 99 | 486 | 1/2 | 1/2 | 16 | 21 |
| 5 - 6 - 6M | 984 | 226 | 708 | 51 | 458 | 163 | 263 | 149 | 198 | 187 | 335 | 99 | 486 | 1/2 | 1/2 | 16 | 27 |
| 7 - 7M - 8 - 8M - 9 - 9M | 1194 | 226 | 918 | 51 | 458 | 163 | 263 | 149 | 198 | 187 | 335 | 99 | 486 | 1/2 | 1/2 | 16 | 33 |
| 95 | 1194 | 251 | 918 | 48 | 497 | 185 | 259 | 155 | 220 | 195 | 348 | 120 | 478 | 3/4 | 1/2 | 16 | 34 |
| 10 - 10M - 11 - 11M | 1404 | 251 | 1128 | 48 | 497 | 185 | 259 | 155 | 220 | 195 | 348 | 120 | 478 | 3/4 | 1/2 | 16 | 43 |
| 12 | 1614 | 251 | 1338 | 48 | 497 | 185 | 259 | 155 | 220 | 195 | 348 | 120 | 478 | 3/4 | 1/2 | 16 | 53 |

Hydronische Endgeräte - ESTRO

Hydronische Endgeräte ESTRO

MASSZEICHNUNG

ESTRO FA

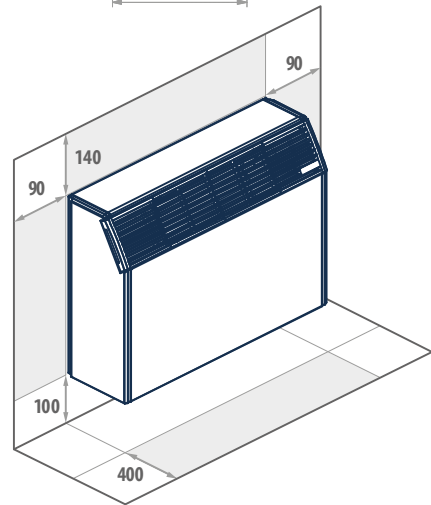
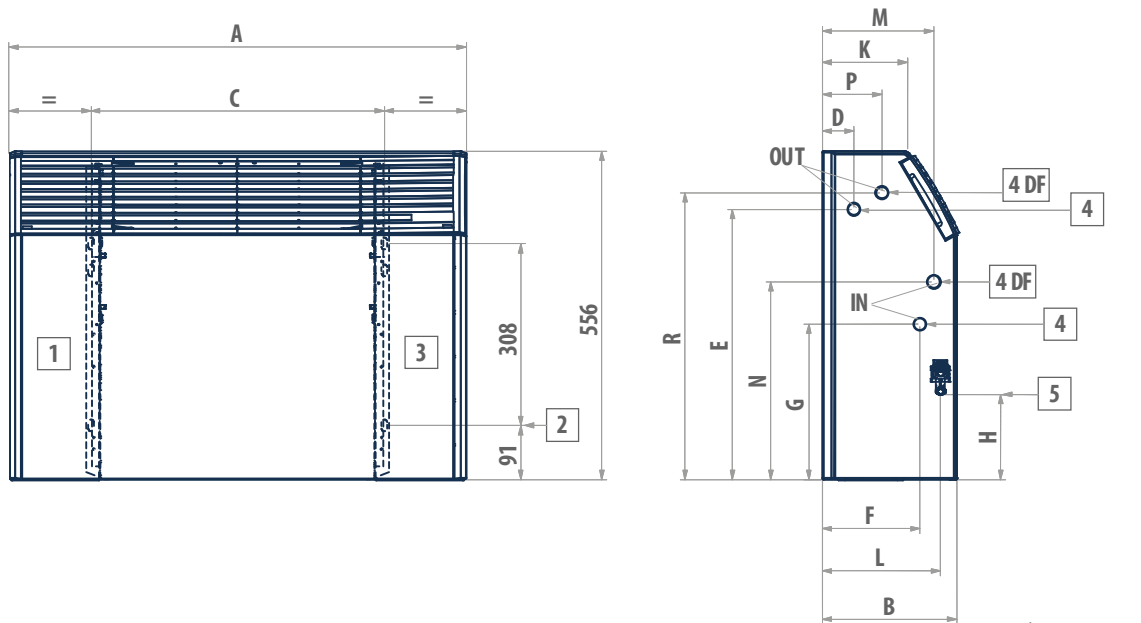

LEGENDE

| | |
|-----|--|
| 1 | Freiraum für Wasseranschlüsse |
| 2 | Zubehör für die Wandinstallation |
| 3 | Freiraum für Stromanschlüsse |
| 4 | Wasseranschlüsse Standardatterie |
| 4DF | Wasseranschlüsse zusätzliche Batterie mit 1 Reihe DF |
| 5 | Kondenswasserablass |

| ESTRO FA | 1 | 2 | 3 | 4 | 4M | 5 | 6 | 6M | 7 | 7M | 8 | 8M | 9 | 9M | 10 | 10M | 11 | 11M | 12 | |
|--|---|---|---|---|----|---|---|----|---|----|---|----|---|----|----|-----|----|-----|----|---|
| Motoren ON/OFF mit 3 Geschwindigkeiten | x | x | x | x | x | x | x | x | x | x | x | x | x | x | x | x | x | x | x | x |
| Motoren ON/OFF mit 6 Geschwindigkeiten | x | - | x | x | x | x | x | x | x | x | x | x | x | x | - | - | - | - | - | - |
| Invertergesteuerter Motor | x | - | x | x | x | x | x | x | x | - | x | - | x | x | - | - | x | x | - | |
| GreenTech Invertergesteuerter Motor | x | - | x | x | x | x | x | x | x | - | x | - | x | x | - | - | - | - | - | |

x = verfügbar

| ESTRO | A | B | C | D | E | F | G | H | K | L | M | N | P | R | 4 | 4DF | 5 |  |
|----------------|------|-----|------|----|-----|-----|-----|-----|-----|-----|-----|-----|-----|-----|-----|-----|----|---|
| | mm | mm | mm | mm | mm | mm | mm | mm | mm | mm | mm | mm | mm | mm | " | " | mm | kg |
| 1-2-3-4-4M | 774 | 228 | 498 | 53 | 458 | 166 | 263 | 149 | 145 | 198 | 187 | 335 | 99 | 486 | 1/2 | 1/2 | 16 | 22 |
| 5-6-6M | 984 | 228 | 708 | 53 | 458 | 166 | 263 | 149 | 145 | 198 | 187 | 335 | 99 | 486 | 1/2 | 1/2 | 16 | 26 |
| 7-7M-8-8M-9-9M | 1194 | 228 | 918 | 53 | 458 | 166 | 263 | 149 | 145 | 198 | 187 | 335 | 99 | 486 | 1/2 | 1/2 | 16 | 32 |
| 10-10M-11-11M | 1404 | 253 | 1128 | 50 | 497 | 188 | 259 | 155 | 170 | 220 | 195 | 348 | 120 | 478 | 3/4 | 1/2 | 16 | 42 |
| 12 | 1614 | 253 | 1338 | 50 | 497 | 188 | 259 | 155 | 170 | 220 | 195 | 348 | 120 | 478 | 3/4 | 1/2 | 16 | 50 |

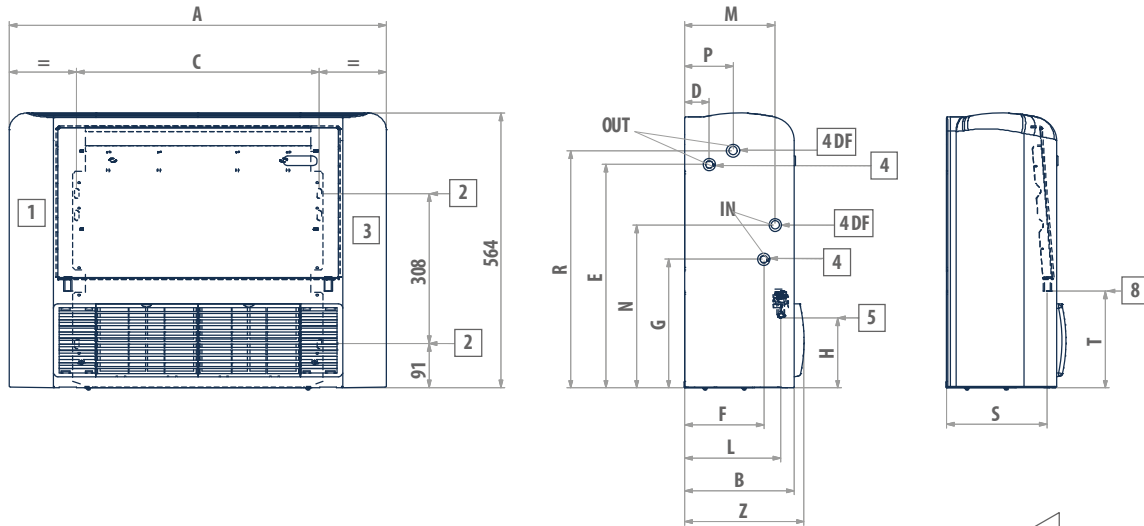
MASSZEICHNUNG
ESTRO FU

LEGENDE

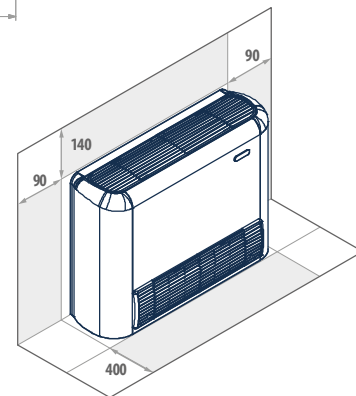
| | |
|-----|--|
| 1 | Freiraum für Wasseranschlüsse |
| 2 | Zubehör für die Wandinstallation |
| 3 | Freiraum für Stromanschlüsse |
| 4 | Wasseranschlüsse Standardatterie |
| 4DF | Wasseranschlüsse zusätzliche Batterie mit 1 Reihe DF |
| 5 | Kondenswasserablass, Vertikalinstallation |
| 8 | Kondenswasserablass, Horizontaleninstallation |



| ESTRO FU | 1 | 2 | 3 | 4 | 4M | 5 | 6 | 6M | 7 | 7M | 8 | 8M | 9 | 9M | 95 | 10 | 10M | 11 | 11M | 12 | |
|--|---|---|---|---|----|---|---|----|---|----|---|----|---|----|----|----|-----|----|-----|----|---|
| Motoren ON/OFF mit 3 Geschwindigkeiten | x | x | x | x | x | x | x | x | x | x | x | x | x | x | x | x | x | x | x | x | x |
| Motoren ON/OFF mit 6 Geschwindigkeiten | x | - | x | x | x | x | x | x | x | x | x | x | x | x | x | - | - | - | - | - | - |
| Invertergesteuerter Motor | x | - | x | x | x | x | x | x | x | - | x | - | x | x | x | - | - | x | x | - | |
| GreenTech Invertergesteuerter Motor | x | - | x | x | x | x | x | x | x | - | x | - | x | x | - | - | - | - | - | - | |

x = verfügbar

| ESTRO FU | A | B | C | D | E | F | G | H | L | M | N | P | R | S | T | Z | 4 | |
|----------------|------|-----|------|----|-----|-----|-----|-----|-----|-----|-----|-----|-----|-----|-----|-----|-----|----|
| | mm | mm | mm | mm | mm | mm | mm | mm | mm | mm | mm | mm | mm | mm | mm | mm | " | kg |
| 1-2-3-4-4M | 774 | 226 | 498 | 51 | 458 | 163 | 263 | 149 | 198 | 187 | 335 | 99 | 486 | 208 | 198 | 246 | 1/2 | 22 |
| 5-6-6M | 984 | 226 | 708 | 51 | 458 | 163 | 263 | 149 | 198 | 187 | 335 | 99 | 486 | 208 | 198 | 246 | 1/2 | 29 |
| 7-7M-8-8M-9-9M | 1194 | 226 | 918 | 51 | 458 | 163 | 263 | 149 | 198 | 187 | 335 | 99 | 486 | 208 | 198 | 246 | 1/2 | 35 |
| 95 | 1194 | 251 | 918 | 48 | 497 | 185 | 259 | 155 | 220 | 195 | 348 | 120 | 478 | 234 | 208 | 271 | 3/4 | 36 |
| 10-10M-11-11M | 1404 | 251 | 1128 | 48 | 497 | 185 | 259 | 155 | 220 | 195 | 348 | 120 | 478 | 234 | 208 | 271 | 3/4 | 45 |
| 12 | 1614 | 251 | 1338 | 48 | 497 | 185 | 259 | 155 | 220 | 195 | 348 | 120 | 478 | 234 | 208 | 271 | 3/4 | 55 |

Hydronische Endgeräte ESTRO

MASSZEICHNUNG

ESTRO FP

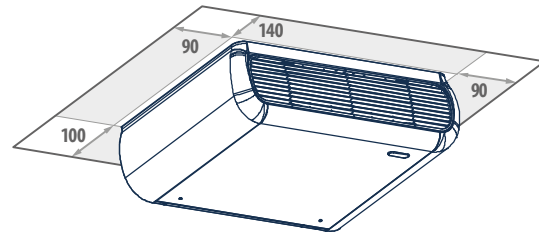
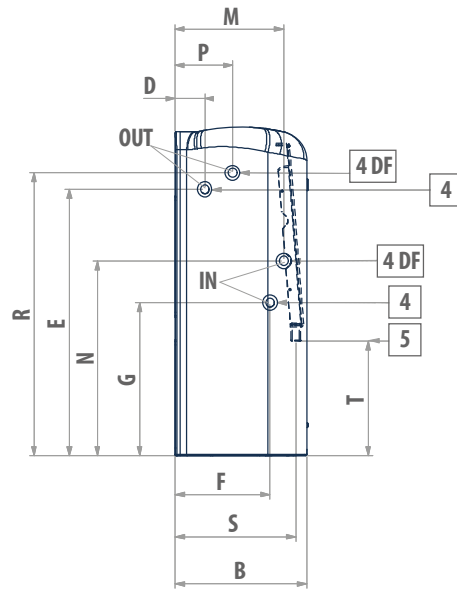
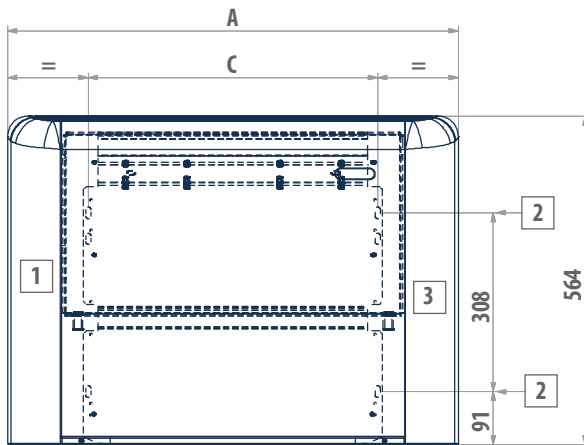

LEGENDE

| | |
|-----|--|
| 1 | Freiraum für Wasseranschlüsse |
| 2 | Zubehör für die Wandinstallation |
| 3 | Freiraum für Stromanschlüsse |
| 4 | Wasseranschlüsse Standardatterie |
| 4DF | Wasseranschlüsse zusätzliche Batterie mit 1 Reihe DF |
| 5 | Kondenswasserablass |

| ESTRO FP | 1 | 2 | 3 | 4 | 4M | 5 | 6 | 6M | 7 | 7M | 8 | 8M | 9 | 9M | 95 | 10 | 10M | 11 | 11M | 12 | |
|--|---|---|---|---|----|---|---|----|---|----|---|----|---|----|----|----|-----|----|-----|----|---|
| Motoren ON/OFF mit 3 Geschwindigkeiten | x | x | x | x | x | x | x | x | x | x | x | x | x | x | x | x | x | x | x | x | x |
| Motoren ON/OFF mit 6 Geschwindigkeiten | x | - | x | x | x | x | x | x | x | x | x | x | x | x | x | - | - | - | - | - | - |
| Invertergesteuerter Motor | x | - | x | x | x | x | x | x | x | - | x | - | x | x | x | - | - | x | x | - | |
| GreenTech Invertergesteuerter Motor | x | - | x | x | x | x | x | x | x | - | x | - | x | x | - | - | - | - | - | - | |

x = verfügbar

| ESTRO | A | B | C | D | E | F | G | M | N | P | R | S | T | 4 | 4DF | 5 |  |
|----------------|------|-----|------|----|-----|-----|-----|-----|-----|-----|-----|-----|-----|-----|-----|----|---|
| | mm | mm | mm | mm | mm | mm | mm | mm | mm | mm | mm | mm | mm | " | " | mm | kg |
| 1-2-3-4-4M | 774 | 226 | 498 | 51 | 458 | 163 | 263 | 187 | 335 | 99 | 486 | 208 | 198 | 1/2 | 1/2 | 16 | 22 |
| 5-6-6M | 984 | 226 | 708 | 51 | 458 | 163 | 263 | 187 | 335 | 99 | 486 | 208 | 198 | 1/2 | 1/2 | 16 | 29 |
| 7-7M-8-8M-9-9M | 1194 | 226 | 918 | 51 | 458 | 163 | 263 | 187 | 335 | 99 | 486 | 208 | 198 | 1/2 | 1/2 | 16 | 35 |
| 95 | 1194 | 251 | 918 | 48 | 497 | 185 | 259 | 195 | 348 | 120 | 478 | 234 | 208 | 3/4 | 1/2 | 16 | 36 |
| 10-10M-11-11M | 1404 | 251 | 1128 | 48 | 497 | 185 | 259 | 195 | 348 | 120 | 478 | 234 | 208 | 3/4 | 1/2 | 16 | 45 |
| 12 | 1614 | 251 | 1338 | 48 | 497 | 185 | 259 | 195 | 348 | 120 | 478 | 234 | 208 | 3/4 | 1/2 | 16 | 55 |

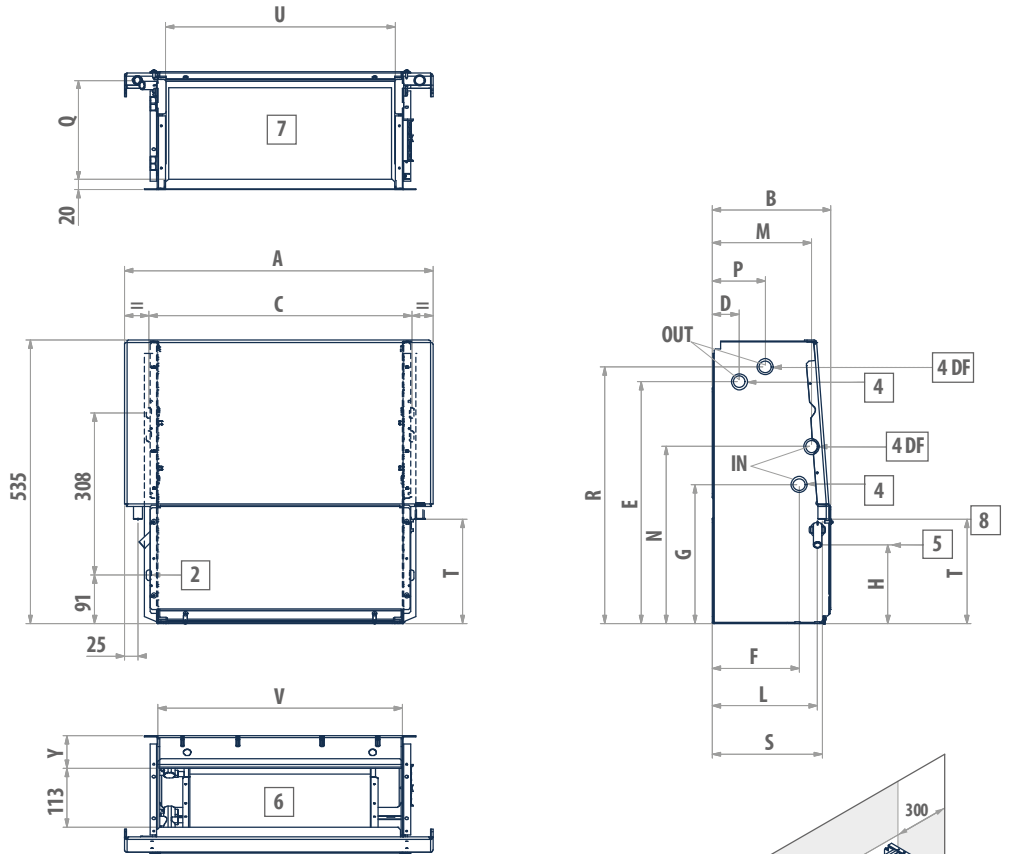
MASSZEICHNUNG
ESTRO FC

LEGENDE

| | |
|------------|--|
| 2 | Zubehör für die Wandinstallation |
| 4 | Wasseranschlüsse Standardbatterie |
| 4DF | Wasseranschlüsse zusätzliche Batterie mit 1 Reihe DF |
| 5 | Kondenswasserablass, Vertikalinstallation |
| 6 | Luftauslass |
| 7 | Luftansaugung |
| 8 | Kondenswasserablass, Horizontaleninstallation |

| ESTRO FC | 1 | 2 | 3 | 4 | 4M | 5 | 6 | 6M | 7 | 7M | 8 | 8M | 9 | 9M | 95 | 10 | 10M | 11 | 11M | 12 | |
|--|---|---|---|---|----|---|---|----|---|----|---|----|---|----|----|----|-----|----|-----|----|---|
| Motoren ON/OFF mit 3 Geschwindigkeiten | x | x | x | x | x | x | x | x | x | x | x | x | x | x | x | x | x | x | x | x | x |
| Motoren ON/OFF mit 6 Geschwindigkeiten | x | - | x | x | x | x | x | x | x | x | x | x | x | x | x | - | - | - | - | - | - |
| Invertergesteuerter Motor | x | - | x | x | x | x | x | x | x | - | x | - | x | x | x | - | - | x | x | x | |
| GreenTech Invertergesteuerter Motor | x | - | x | x | x | x | x | x | x | - | x | - | x | x | - | - | - | - | - | - | x |

x= verfügbar

| ESTRO | A | B | C | D | E | F | G | H | L | M | N | P | Q | R | S | T | U | V | Y | 4 | |
|-----------------------|------|-----|------|----|-----|-----|-----|-----|-----|-----|-----|-----|-----|-----|-----|-----|------|------|----|-----|----|
| | mm | mm | mm | mm | mm | mm | mm | mm | mm | mm | mm | mm | mm | mm | mm | mm | mm | mm | mm | " | kg |
| 1-2-3-4-4M | 584 | 224 | 498 | 51 | 458 | 163 | 263 | 149 | 198 | 187 | 335 | 99 | 189 | 486 | 208 | 198 | 436 | 464 | 61 | 1/2 | 18 |
| 5-6-6M | 794 | 224 | 708 | 51 | 458 | 163 | 263 | 149 | 198 | 187 | 335 | 99 | 189 | 486 | 208 | 198 | 646 | 674 | 61 | 1/2 | 23 |
| 7-7M-8-8M-9-9M | 1004 | 224 | 918 | 51 | 458 | 163 | 263 | 149 | 198 | 187 | 335 | 99 | 189 | 486 | 208 | 198 | 856 | 884 | 61 | 1/2 | 27 |
| 95 | 1004 | 249 | 918 | 48 | 497 | 185 | 259 | 155 | 220 | 195 | 348 | 120 | 215 | 478 | 234 | 208 | 856 | 884 | 67 | 3/4 | 27 |
| 10-10M-11-11M | 1214 | 249 | 1128 | 48 | 497 | 185 | 259 | 155 | 220 | 195 | 348 | 120 | 215 | 478 | 234 | 208 | 1066 | 1094 | 67 | 3/4 | 37 |
| 12 | 1424 | 249 | 1338 | 48 | 497 | 185 | 259 | 155 | 220 | 195 | 348 | 120 | 215 | 478 | 234 | 208 | 1276 | 1304 | 67 | 3/4 | 43 |

Hydronische Endgeräte ESTRO

MASSZEICHNUNG

ESTRO FF

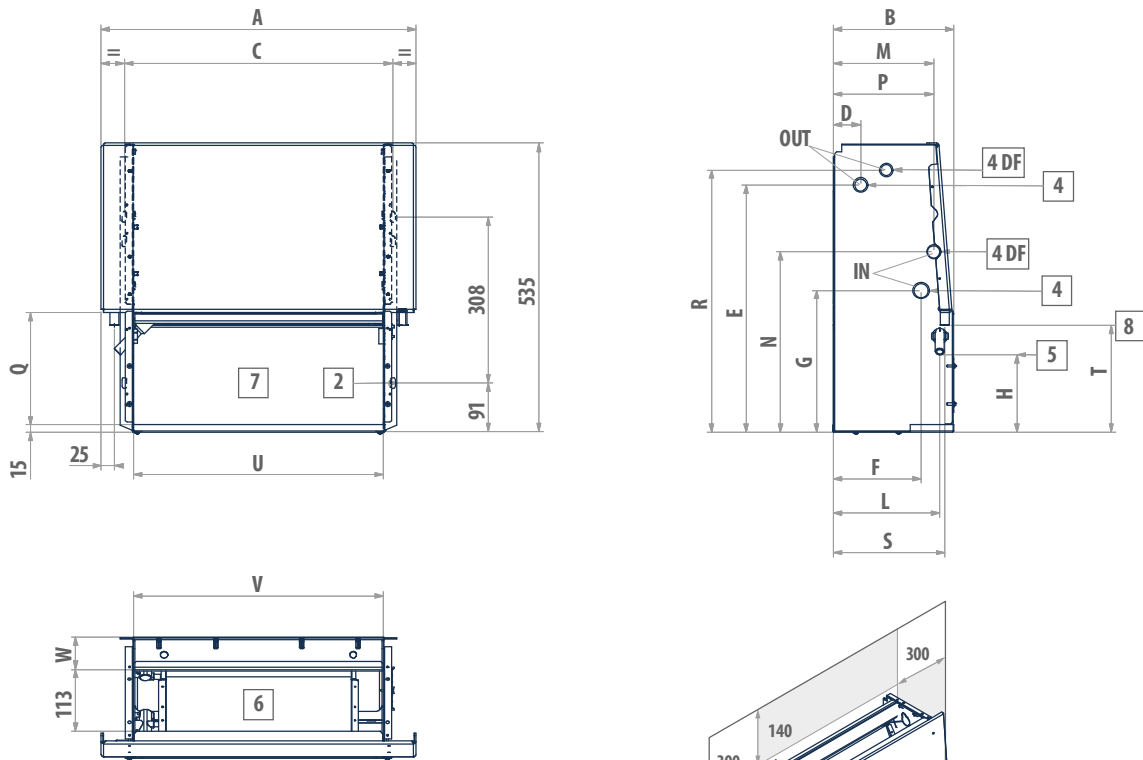

LEGENDE

| | |
|-----|--|
| 2 | Zubehör für die Wandinstallation |
| 4 | Wasseranschlüsse Standardatterie |
| 4DF | Wasseranschlüsse zusätzliche Batterie mit 1 Reihe DF |
| 5 | Kondenswasserablass, Vertikalinstallation |
| 6 | Luftauslass |
| 7 | Luftansaugung |
| 8 | Kondenswasserablass, Horizontaleninstallation |

| ESTRO FF | 1 | 2 | 3 | 4 | 4M | 5 | 6 | 6M | 7 | 7M | 8 | 8M | 9 | 9M | 95 | 10 | 10M | 11 | 11M | 12 | |
|--|---|---|---|---|----|---|---|----|---|----|---|----|---|----|----|----|-----|----|-----|----|---|
| Motoren ON/OFF mit 3 Geschwindigkeiten | x | x | x | x | x | x | x | x | x | x | x | x | x | x | x | x | x | x | x | x | x |
| Motoren ON/OFF mit 6 Geschwindigkeiten | x | - | x | x | x | x | x | x | x | x | x | x | x | x | x | - | - | - | - | - | - |
| Invertergesteuerter Motor | x | - | x | x | x | x | x | x | x | - | x | - | x | x | - | - | - | x | x | - | |
| GreenTech Invertergesteuerter Motor | x | - | x | x | x | x | x | x | x | - | x | - | x | x | - | - | - | - | - | - | |

x = verfügbar

| ESTRO | A | B | C | D | E | F | G | H | L | M | N | P | Q | R | S | T | U | V | W | 4 | |
|----------------|------|-----|------|----|-----|-----|-----|-----|-----|-----|-----|-----|-----|-----|-----|-----|------|------|----|-----|----|
| | mm | mm | mm | mm | mm | mm | mm | mm | mm | mm | mm | mm | mm | mm | mm | mm | mm | mm | mm | " | kg |
| 1-2-3-4-4M | 584 | 224 | 498 | 51 | 458 | 163 | 263 | 149 | 198 | 187 | 335 | 99 | 189 | 486 | 208 | 198 | 436 | 464 | 61 | 1/2 | 18 |
| 5-6-6M | 794 | 224 | 708 | 51 | 458 | 163 | 263 | 149 | 198 | 187 | 335 | 99 | 189 | 486 | 208 | 198 | 646 | 674 | 61 | 1/2 | 23 |
| 7-7M-8-8M-9-9M | 1004 | 224 | 918 | 51 | 458 | 163 | 263 | 149 | 198 | 187 | 335 | 99 | 189 | 486 | 208 | 198 | 856 | 884 | 61 | 1/2 | 27 |
| 95 | 1004 | 249 | 918 | 48 | 497 | 185 | 259 | 155 | 220 | 195 | 348 | 120 | 215 | 478 | 234 | 208 | 856 | 884 | 67 | 3/4 | 27 |
| 10-10M-11-11M | 1214 | 249 | 1128 | 48 | 497 | 185 | 259 | 155 | 220 | 195 | 348 | 120 | 215 | 478 | 234 | 208 | 1066 | 1094 | 67 | 3/4 | 37 |
| 12 | 1424 | 249 | 1338 | 48 | 497 | 185 | 259 | 155 | 220 | 195 | 348 | 120 | 215 | 478 | 234 | 208 | 1276 | 1304 | 67 | 3/4 | 43 |

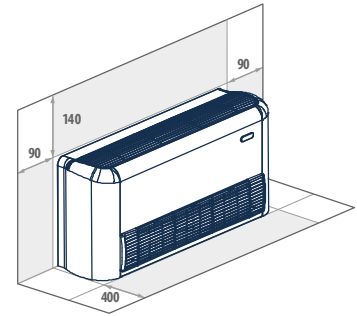
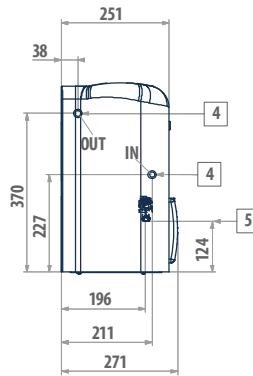
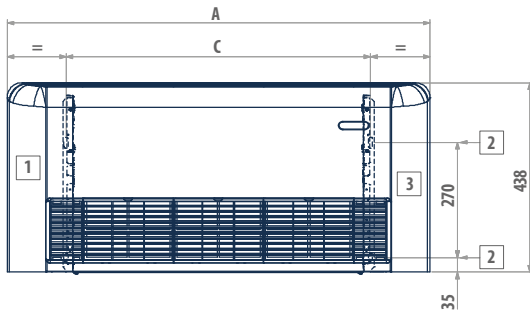
MASSZEICHNUNG
ESTRO FB

LEGENDE

| | |
|---|-----------------------------------|
| 1 | Freiraum für Wasseranschlüsse |
| 2 | Zubehör für die Wandinstallation |
| 3 | Freiraum für Stromanschlüsse |
| 4 | Wasseranschlüsse Standardbatterie |
| 5 | Kondenswasserablass |

ESTRO FB

| | 1 | 2 | 3 | 4 | 5 | 6 | 7 | 8 | 9 |
|--|---|---|---|---|---|---|---|---|---|
| Motoren ON/OFF mit 3 Geschwindigkeiten | x | x | x | x | x | x | x | x | x |
| Motoren ON/OFF mit 6 Geschwindigkeiten | x | - | x | x | x | x | x | x | x |
| Invertergesteuerter Motor | x | - | x | x | x | x | x | x | x |

x= verfügbar

| ESTRO | A mm | C mm | 4 " | 5 mm | kg |
|---------|---------|---------|--------|---------|--------|
| 1-2-3-4 | 774 | 498 | 1/2 | 16 | 19 |
| 5-6 | 984 | 708 | 1/2 | 16 | 28 |
| 7-8-9 | 1194 | 918 | 1/2 | 16 | 29 |

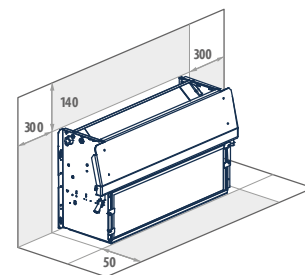
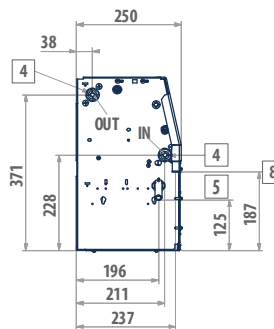
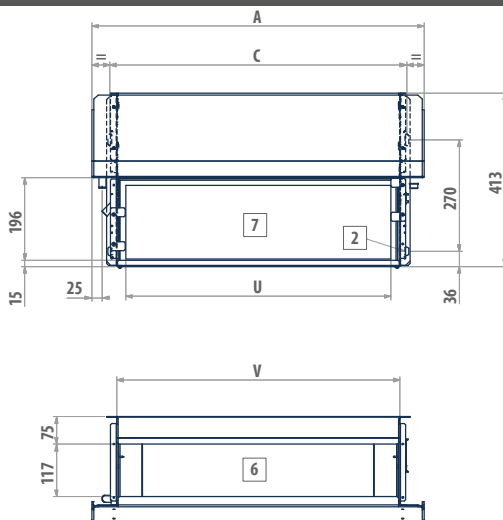
ESTRO FBC

LEGENDE

| | |
|---|---|
| 2 | Zubehör für die Wandinstallation |
| 4 | Wasseranschlüsse Standardbatterie |
| 5 | Kondenswasserablass, Vertikalinstallation |
| 6 | Luftauslass |
| 7 | Luftansaugung |
| 8 | Kondenswasserablass, Horizontalinstallation |

ESTRO FBC

| | 1 | 2 | 3 | 4 | 5 | 6 | 7 | 8 | 9 |
|--|---|---|---|---|---|---|---|---|---|
| Motoren ON/OFF mit 3 Geschwindigkeiten | x | x | x | x | x | x | x | x | x |
| Motoren ON/OFF mit 6 Geschwindigkeiten | x | - | x | x | x | x | x | x | x |
| Invertergesteuerter Motor | x | - | x | x | x | x | x | x | x |

x= verfügbar

| ESTRO FBC | A mm | C mm | U mm | V mm | 4 " | 5 mm | kg | kg |
|-----------|---------|---------|---------|---------|--------|---------|--------|--------|
| 1 | 584 | 498 | 423 | 464 | 1/2 | 16 | 14.5 | 16 |
| 2-3-4 | 584 | 498 | 423 | 464 | 1/2 | 16 | 15.5 | 16 |
| 5 | 794 | 708 | 633 | 674 | 1/2 | 16 | 19 | 20 |
| 6 | 794 | 708 | 633 | 674 | 1/2 | 16 | 20 | 20 |
| 7-8 | 1004 | 918 | 843 | 884 | 1/2 | 16 | 24 | 25 |
| 9 | 1004 | 918 | 843 | 884 | 1/2 | 16 | 24.5 | 25 |